

LM150IRSDQP-X232

Fotoelektrik Sensör – Lazer sensörü, cisimden yansımali (triangülasyon)

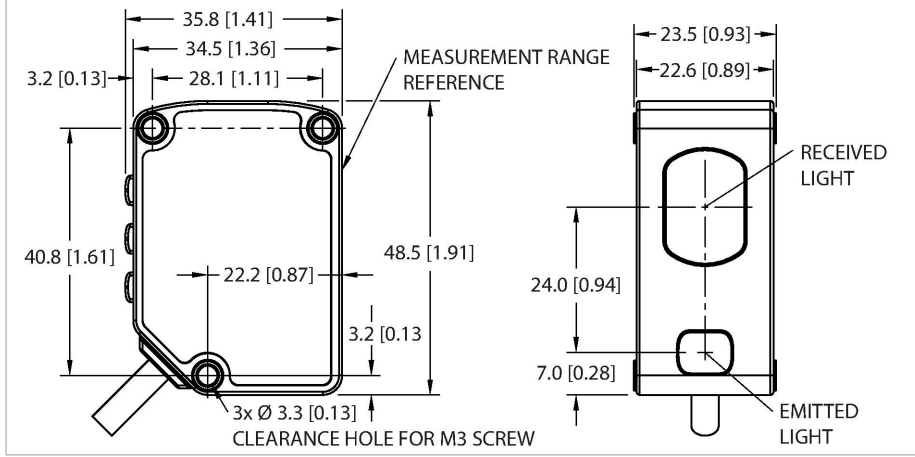

Teknik Veriler

Tip	LM150IRSDQP-X232
Tanıt. no.	3809721
Optik veriler	
İşlev	Yakınlık anahtarı
Çalışma modu	Üçgenleme
Işık tipi	kırmızı
Dalga boyu	655 nm
Lazer sınıfı	▲ 2
Optik çözünürlük	0.004 mm
Tekrarlanabilirlik	0.002 mm
Mesafe	50...150 mm
Elektrik verileri	
Çalışma voltajı	10...30 VDC
Yük akımı yok	≤ 62 mA
Kısa devre koruması	evet
Ters kutup koruması	evet
İletişim protokolü	RS232
Çıkış işlevi	NA kontak, Analog çıkış
Çıkış 2	Analog akım
Akım çıkışı	4...20 mA
Hazırlık gecikmesi	≤ 2 msn
Tipik yanıt süresi	< 0.5 msn
IO-Link	
Mekanik veriler	
Tasarım	Dikdörtgen, LM
Boyutlar	35.8 x 23.5 x 48.5 mm

Özellikler

- Paslanmaz çelik gövde
- Koruma sınıfı IP67
- Konektörlü, M12 x 1, 5 pimli 300 mm kablo ile bağlantı
- lazer sınıfı 2
- Görünür kırmızı, 655 nm
- Analog çıkış hassasiyeti: 0,004 mm
- IO-Link hassasiyeti: 0,2 mm
- Mesafe: 50...150 mm
- Çalışma gerilimi: 10...30 VDC
- Analog çıkış 4...20 mA
- Seri ara birim RS232/422

Kablo bağlantı şeması

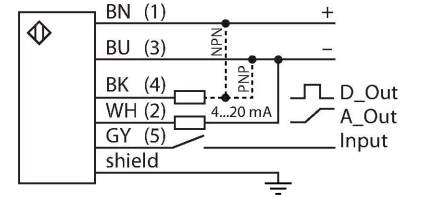

İşlevsel prensip

LM lazer triangülasyon sensörü, kısa mesafelerde oldukça hassas ölçümler yapmak için tasarlanmıştır. Analog çıkışın yanı sıra it-çek anahtarlar çıkışı özelliği bulunur. IO-Link iletişimini desteklenmektedir. Gövde üzerindeki göstergelere ek olarak isteğe bağlı RSD ekran ve ayar aracı, ölçülen akım aralığını veya çıkış analog sinyalinin değerini LCD ekranda görüntülemenize olanak sağlar. Akım çıkışı sürümler halihazırda sunulmaktadır. Sensör, kablo aracılığıyla M12 erkek konektöre bağlıdır.

Teknik Veriler

Gövde malzemesi	Paslanmaz çelik, 1.4404 (AISI 316L), Gri
Lens	akrilik, Plastik
Elektriksel bağlantı	Konektörlü kablo, M12 × 1, 0.3 m, PVC
Çekirdek sayısı	5
Ortam sıcaklığı	-10...+55 °C
IP Derecesi	IP67
Özel özellikler	Kimyasallara dayanıklı
Güç-açık göstergesi	LED, yeşil
Anahtarlama durumu	LED, sarı
Testler/onaylar	
Onaylar	CE cULus

IP67 koruma derecesine sahip paslanmaz çelik gövde, kompakt olmasına rağmen güçlü olan bu sensörün paketini tamamlar.

Aksesuarlar

SMBLML1 3805826

Dik açılı, paslanmaz çelik LM yakınlık sensörlerini monte etmeye yönelik montaj braketi, boyutlar (GxYxD): 37x44x20 mm

Aksesuarlar

Ölçekli çizim	Tip	Tanıt. no.	
	RKS4.5T-2/TEL	6626361	Bağlantı kablosu, M12 dişi konektör, düz, 5 telli, kablo uzunluğu: 2 m, kılıf malzemesi: PVC, siyah; korumalı; cULus onaylı; diğer kablo uzunlukları ve kaliteleri mevcuttur, bkz. www.turck.com
	WKS4.5T-2/TEL	6626364	Bağlantı kablosu, M12 dişi konektör, açılı, 5 telli, kablo uzunluğu: 2 m, kılıf malzemesi: PVC, siyah; korumalı; cULus onaylı; diğer kablo uzunlukları ve kaliteleri mevcuttur, bkz. www.turck.com
	RKS4.5T-2-RSS4.5T/TEL	6626388	

Aksesuarlar

Ölçekli çizim

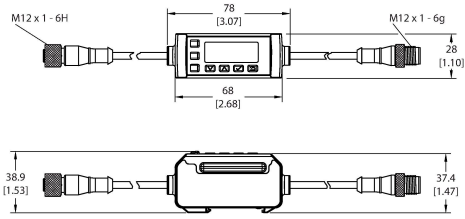

Tip

RSD1QP

Tanit. no.

3804095

LM, LE ve LTF sensörlerin ölçülen değerlerini ve parametrelendirmesini görüntülemek için isteğe bağlı ekran ve ayar aracı, 2 satırlı 8 bölümlü ekran, DIN rayı kurulumu, erkek konektörlü, M12 x 1, 5 pimli ve dişi konektörlü, M12 x 1, 5 pimli 2 x kablo ile bağlantı, en fazla altı ayar yapılandırması için hafıza