

Tepeden Işığa yerleştirme sensörü Pushbutton for Picking Processes K30APPBRGCQ

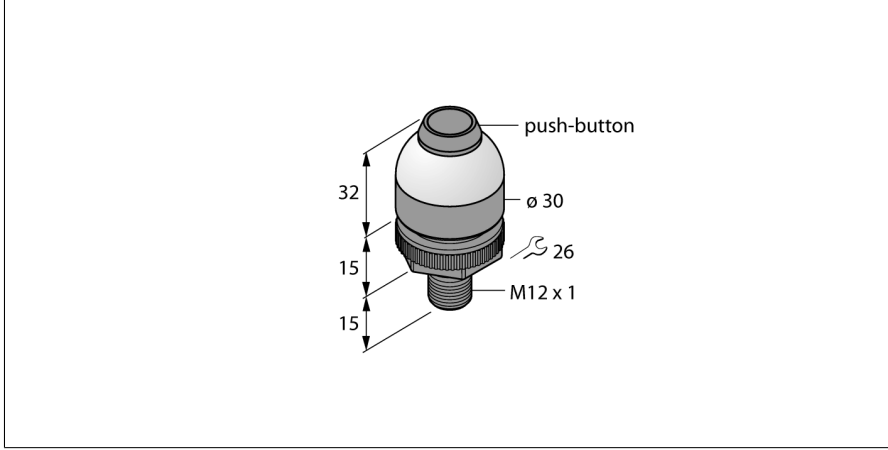

- Çalışma gerilimi 12...30 VDC
- Koruma sınıfı IP67
- Erkek M12 x 1, 4 telli
- Onaylama için basma düğmesi
- Çalışma ışığı: kırmızı
- Yanlış seçme: sinyalsiz
- Tahrik: yeşil
- Çalışma gerilimi 12...30 VDC
- PNP anahtarlama
- NA kontak

Kablo Bağlantı Şeması

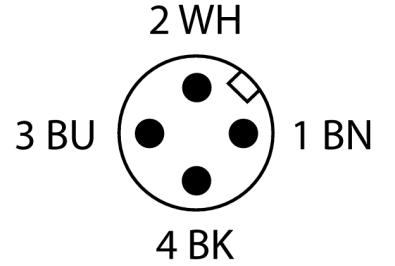
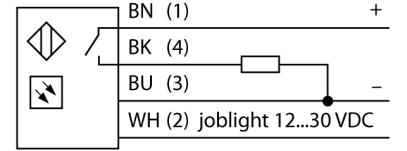

Tip	K30APPBRGCQ
Tanit. no.	3017933
Sinyal ve ekran verileri	
Purpose	Tepeden Işığa
İşlev	düğme
Anahtar işlevi	Anlık
Renk 1 özellikleri	Kırmızı, Sürekli açık
Renk 2 özellikleri	Yeşil
Elektrik verileri	
Çalışma gerilimi U _e	12...30 VDC
DC nominal çalışma akımı I _e	≤ 150 mA
Renk başına maksimum akım tüketimi	55 mA
Çıkış işlevi	NA kontak, PNP
Giriş tipi	PNP
Tipik yanıt süresi	< 150 msn

Mekanik veriler	
Tasarım	Yarımküre, K30
Boyutlar	Ø 30 x 62.8mm
Gövde malzemesi	Plastik, PC, Siyah
Window material	Polikarbonat, diffuse
Elektriksel bağlantı	Konektörler, M12 x 1, PVC
Çekirdek sayısı	4
Ortam sıcaklığı	-40...+50 °C
Relative humidity	0...90%
IP Derecesi	IP65

Testler/onaylar	
Onaylar	CE

İşlevsel prensip

K30 seç ve yerleştir sensör, birçok çok sayıda montaj ve yerleştirme sırası için uygundur. Yeşil çalışma ışığı veya diğer sinyal ışıkları tüm dom tarafından mükemmel şekilde yansıtılır (sürüme bağlı olarak). Transistör çıkışı, özel bir görev sırası için programlanmış bir sistem kontrolüne kolaylıkla bağlanabilir. Sensörün çalışma ışığı, çalışma istasyonundaki her bölmenin içerisinde veya yanında bulunur ve şu anlama gelir: 1. Belirli bir iş adımı için alınacak bileşenleri olan bölmeler ve 2. bileşenlerin alınması gereken sıra. Operatör kutudan bir parça çıkartırsa K30, kutu içindeki eli algılar ve kontrol birimine bir sinyal gönderir. Ardından sistem, doğru bileşenlerin alınıp alınmadığını kontrol eder ve konfigürasyona bağlı olarak ilgili çalışma ışığını kapatır ve montaj sırasına göre sonraki ışığı kapatır. Çalışma sırasının kontrolü, veri-

min artmasını, kalite kontrolün geliştirilmesini ve tekrar çalışma ve test etme maliyetlerinin düşürülmesini sağlar.

Çalışma ışığı ifadesi, sökülmesi gereken bir sonraki parçayı belirten ve kutuda yer alan görsel gösterge için kullanılır. Farklı bir renkte **etkinleşmesi**, parçanın sökülmesi gerektiğini onaylar. **Yanlış seçim**, çalışma ışığı yanmıyorken kutuya erişildiğinde yanar.

Aksesuarlar

Tip kodu	İdent no.		Ölçekli çizim
SMB22A	3079414	Montaj braketi, paslanmaz çelik, K30L serisi için	